

# 令和3年度 千葉県高等学校総合体育大会バレーボール競技大会第5地区予選会(女子)

期 日 : 6月5日(土)、6日(日)  
 開 館 : 1日目 AM:8時00分 PM:13時00分 2日目 8時00分  
 開 場 : 1日目 AM:8時30分 PM:13時30分 2日目 8時30分  
 試 合 開 始 : 1日目 AM:9時30分 PM:14時00分 2日目 9時30分  
 会 場 : 千葉県立八街高等学校(B,Cコート)  
 代表チーム数 : 3チーム

## ≪1日目≫

AM

### 予選リーグ戦A

|   |      |   |   |    |
|---|------|---|---|----|
|   |      | 1   | 2   | 3  |
| 1 | 東京学館 |   | B2  | B1 |
| 2 | 佐倉東  | 1 $\left\{ \begin{array}{l} 13-25 \\ 25-22 \\ 17-25 \end{array} \right\}$ 2 |   | B3 |
| 3 | 成田   | 0 $\left\{ \begin{array}{l} 12-25 \\ 14-25 \end{array} \right\}$ 2          | 0 $\left\{ \begin{array}{l} 22-25 \\ 4-25 \end{array} \right\}$ 2 |    |

### 予選リーグ戦B

|   |      |  |  |    |
|---|------|--|--|----|
|   |      | 4  | 5  | 6  |
| 4 | 成田北  |  | C2   | C1 |
| 5 | 印旛明誠 | 0 $\left\{ \begin{array}{l} 17-25 \\ 10-25 \end{array} \right\}$ 2 |  | C3 |
| 6 | 八街   | 0 $\left\{ \begin{array}{l} 12-25 \\ 12-25 \end{array} \right\}$ 2 | 2 $\left\{ \begin{array}{l} 25-22 \\ 25-17 \end{array} \right\}$ 0 |    |

PM

### 予選リーグ戦C

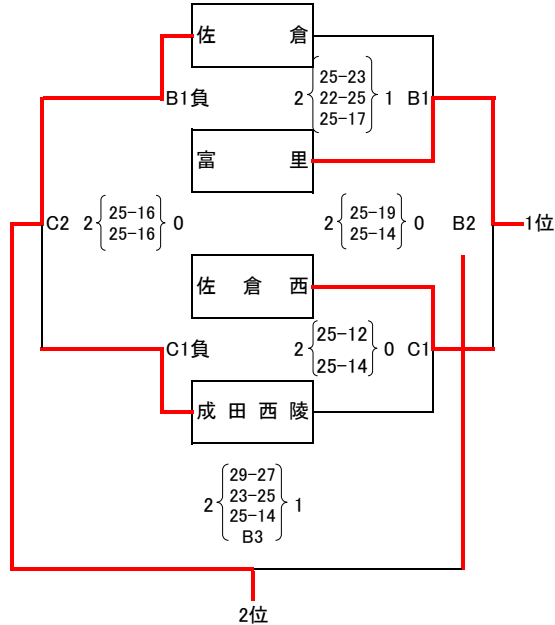

※ B3が同一チームの対戦となる場合は  
1回戦の結果を生かす

## ≪2日目≫

### 1位リーグ

|    |      |   |  |    |
|----|------|---|--|----|
|    |      | A1  | B1   | C1 |
| A1 | 東京学館 |   | B3   | B1 |
| B1 | 成田北  | 2 $\left\{ \begin{array}{l} 21-25 \\ 25-22 \\ 25-19 \end{array} \right\}$ 1 |  | B2 |
| C1 | 富里   | 2 $\left\{ \begin{array}{l} 28-26 \\ 25-15 \end{array} \right\}$ 0          | 2 $\left\{ \begin{array}{l} 25-11 \\ 25-13 \end{array} \right\}$ 0 |    |

※1位リーグの1位は代表

### 2位リーグ

|    |     |   |   |    |
|----|-----|---|---|----|
|    |     | A2  | B2  | C2 |
| A2 | 佐倉東 |   | C3  | C1 |
| B2 | 八街  | 0 $\left\{ \begin{array}{l} 17-25 \\ 17-25 \end{array} \right\}$ 2          |   | C2 |
| C2 | 佐倉  | 2 $\left\{ \begin{array}{l} 20-25 \\ 25-23 \\ 25-19 \end{array} \right\}$ 1 | 2 $\left\{ \begin{array}{l} 25-18 \\ 25-8 \end{array} \right\}$ 0 |    |

### 代表決定戦

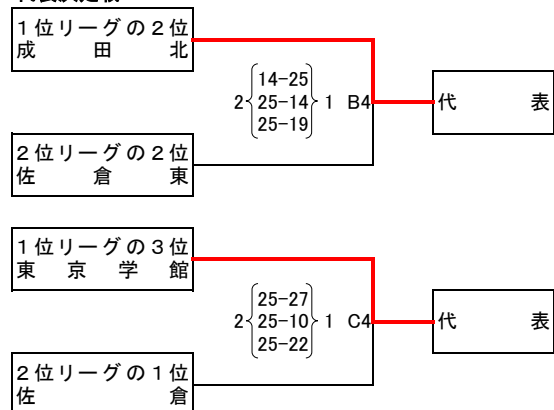

## 【県大会出場校】

## 推薦チーム

千葉県立成田国際高等学校

千葉黎明高等学校

代表チーム 千葉県立富里高等学校

千葉県立成田北高等学校

東京学館高等学校