

令和3年度 千葉県高等学校新人バレーボール大会 第5地区予選会 結果(女子)

期 日 : 1月8日(土)、9日(日)
 開 館 : 8時00分
 開 場 : 8時30分
 試 合 開 始 : 9時00分
 会 場 : 千葉県立八街高等学校(C・Dコート)
 代表チーム数 : 5チーム

◎アップ時間について(8日、9日)
 8:30~8:55
 第1試合終了5分後~25分間
 第2試合終了5分後~20分間
 第3試合のチーム
 第2試合のチーム
 第3試合のチーム
 ※以降試合間は連続試合は15分、連続試合でなければ5分間とする。
 ◎補助役員について
 ・C1, D1の補助役員をC2, D2のチームがそれぞれ行う。
 ・c1, d1の補助役員をc2のチームがそれぞれ行う。

<<1日目>>

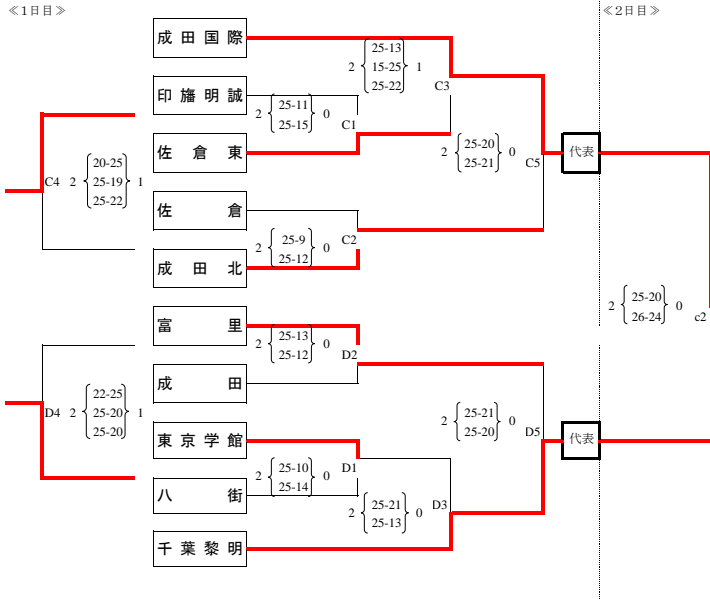

<<2日目>>

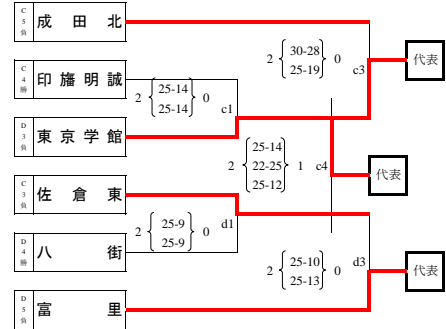

〔県大会出場校〕

- <第1代表>
- 千葉県立成田国際高等学校

 - 千葉黎明高等学校

 - 千葉県立富里高等学校

 - 東京学館高等学校

 - 千葉県立成田北高等学校